



Manuel d'installation

Systemes d'élévation de projecteur PPL 1515, PPL 2525, PPL 3535



Projecteur non fourni

Veuillez lire ce manuel attentivement avant de commencer l'installation du système d'élévation.

Eindhoven
Date : 1-12-2009
Version : 1.8

Table des matières :	Page
Consignes de sécurité	3
Montage du système d'élévation	4
Installation électrique	7
Montage du projecteur	8
Finition plafond	9
Modes de fonctionnement	11
Réglage des positions/programmation	13
Commande à distance	15
Résolution des problèmes	18
Organigramme de dépannage	20
Vue d'ensemble du PPL 1515	21
Vue d'ensemble du PPL 2525	22
Vue d'ensemble du PPL 3535	23
Déclaration de conformité	24
Aperçu rapide des fonctions d'utilisation et de programmation	25

Caractéristiques techniques

	PPL 1515	PPL 2525	PPL 3535
Poids de levage max.	15 kg	25 kg	70 kg
Charge max. sur l'adaptateur	15 kg	18 kg)*	18 kg)*
Hauteur d'abaissement	1 mètre	1,8 mètre	4,2 mètres
Température de service	0° – 40° C	0° – 40° C	0° – 40° C
Tension	240 V, 50 Hz	240 V, 50 Hz	240 V, 50 Hz

)* pour les projecteurs plus grands et / ou plus lourds, des adaptateurs sur mesure sont disponibles en option

Informations importantes concernant la sécurité

Avant de commencer l'installation, lisez attentivement les consignes de sécurité et le manuel.

Installateurs qualifiés

Le système d'élévation est un appareil professionnel et peut uniquement être installé, réparé et entretenu par un installateur qualifié.

Cales de transport

Pour votre propre sécurité et afin de ne pas risquer d'endommager le système d'élévation, laissez les cales de transport en place jusqu'à ce que le système soit complètement installé.

Résistance du plafond

Assurez-vous que la structure du plafond est capable de soutenir au moins quatre fois le poids combiné du système élévateur et du projecteur. Il s'agit d'une exigence minimale. Conformez-vous également aux réglementations locales en vigueur.

Installez et testez le système d'élévation avant de monter le projecteur et les accessoires

Le projecteur, le cache plafond et tout autre dispositif peuvent uniquement être montés après l'installation correcte du système d'élévation et la vérification de son bon fonctionnement.

ATTENTION !

Utilisez l'interrupteur d'immobilisation (No-Movement) lorsque vous travaillez sur le système d'élévation

Pour éviter tout risque de blessure grave causée par un mouvement du système d'élévation pendant l'installation ou la maintenance, coupez toujours l'alimentation électrique et/ou utilisez l'interrupteur d'immobilisation (NO MOVEMENT) sur le côté de l'unité de contrôle.

Pendant la programmation et l'utilisation du système d'élévation, l'utilisateur doit pouvoir voir l'élévateur.

Garantie

2 ans sur les défauts de fabrication.

1 Installation du système d'élévation

1.1 Montage, positionnement en hauteur et positionnement horizontal

Utilisez des profilés en U et des tiges filetées pour l'installation du système d'élévation.

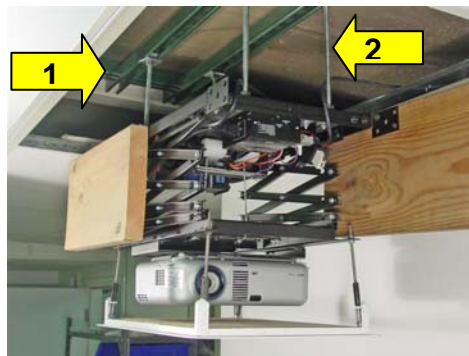
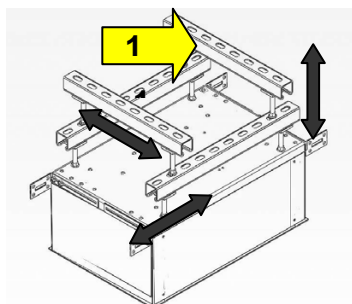

Pour faciliter le positionnement horizontal du système, utilisez des **profilés en U (1)** (non fournis).

IMPORTANT

La position supérieure/initiale des systèmes d'élévation est fixe (non programmable).

Pour faciliter le positionnement du système d'élévation sur un faux plafond, utilisez des **tiges filetées (2)** (non fournies).

Reportez-vous au point 1.1 pour le calcul de la hauteur exacte.

Le PPL 1515 permet un ajustement LIMITÉ de la position supérieure/initiale à l'aide du commutateur correspondant. Ceci facilite le réglage précis de la position finale. Voir point 1.4.

1.1 Déterminer la hauteur d'installation du système d'élévation

Lorsque le système d'élévation est utilisé avec un faux plafond, l'élévateur doit être installé juste au-dessus du niveau du faux plafond. L'utilisation de tiges filetées facilitera une telle installation.

L'exemple ci-dessous illustre comment calculer la hauteur d'installation correcte :

Exemple :

50 cm – espace entre le plafond plein et le faux plafond (A+B)

Calcul :

18 cm – hauteur minimum de l'élévateur avec support de projecteur universel compris

+

14 cm – hauteur maximum du projecteur (Exemple)

+

3 cm – espace de ventilation entre le projecteur et le panneau du faux plafond

=

35 cm – hauteur d'installation requise

Autrement dit, l'élévateur doit s'abaisser de 15 (B).

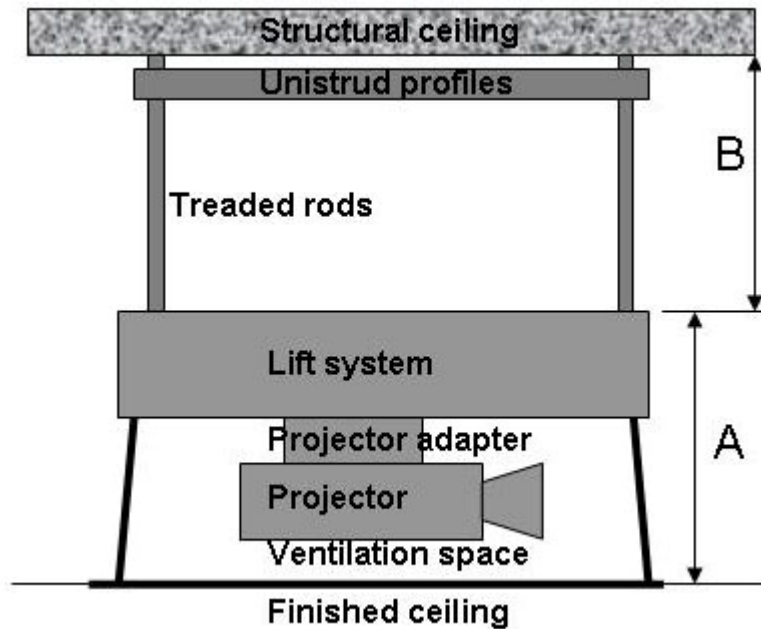

1.2 Retirer les plaques de transport



1.3 Installation électrique

1.3.1 Raccordez la commande à distance câblée (**AUCUNE autre commande à distance, pour l'instant**)

1.3.2 Branchez le système à l'alimentation 220-230V

1.3.3 Testez le fonctionnement de l'élèveur

- Interrupteur de marche/arrêt en position de marche
- Voyant clignotant en continu
- Interrupteur No Movement en position Normal
- Le voyant lumineux s'éteint
- Appuyez sur Down > l'élèveur doit s'abaisser
- Appuyez sur Up > l'élèveur doit monter

Vous avez ainsi la confirmation que le système d'élévation fonctionne

1.3.4 Réglage de la position de projection et de maintenance

Avant de monter le projecteur, procédez au réglage approximatif de la position de projection et de service. Voir point 2.

Ensuite, testez encore le système plusieurs fois.

1.4 Commandes à distance en option

1.4.1 Connecteurs Remote 1 et 2

- Les connecteurs Remote 1 et Remote 2 sont prévus pour la commande à distance câblée (fournie), une télécommande infrarouge en option ou un interrupteur mural sur mesure, un système de domotique, etc.
- Les connecteurs Remote 1 et 2 sont des connecteurs parallèles et peuvent être utilisés en même temps.
- Ils commutent 5V à la terre.
- Utilisez des contacts hors tension dans les commutateurs de commande à distance en option !!
- Câble : blindé de 0,35 mm² jusqu'à 30 m ou de 0,5 mm² jusqu'à 150 m

1.4.2 Trois connecteurs 3,5 mm

- 12V IN > contrôle/utilisation de l'élèveur par entrée 12V
- AC AUX > contrôle de l'alimentation du projecteur par sortie 12V
- 12V OUT > contrôle/utilisation d'un écran de projection électrique par sortie 12V

Reportez-vous au point 3 pour plus de détails

1.5 Installation du projecteur

Le système d'élévation est fourni avec un support de projecteur universel.

La charge de l'adaptateur universel ne peut pas dépasser 18 kg.)*

Les bras du support ont une portée maximale de 500 mm.)*

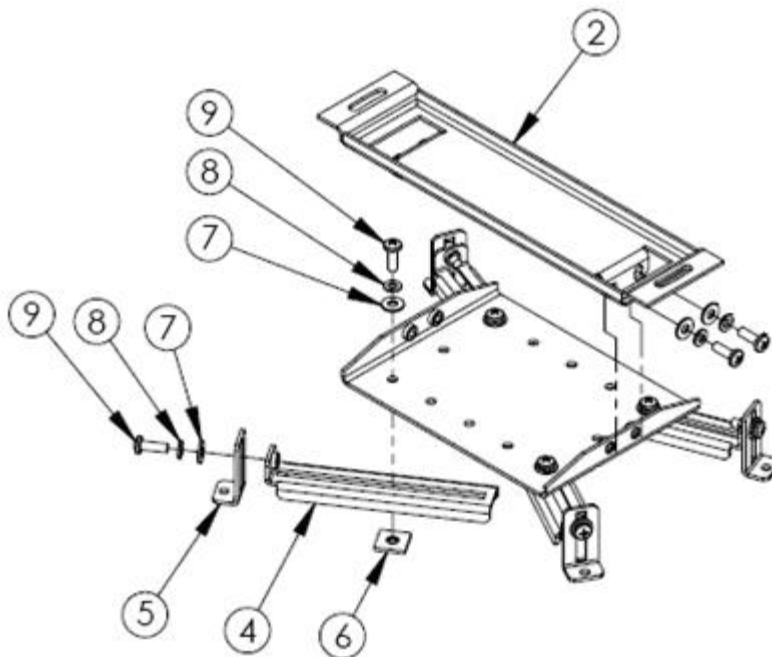

Vue éclatée du support de projecteur

AVERTISSEMENT : veillez à ce que les vis utilisées pour fixer le projecteur sur les bras ne soient pas trop longues, afin de ne pas endommager le projecteur. Vérifiez la profondeur des trous de montage à l'aide d'une tige en bois ou en plastique.

Utilisez 3 ou 4 bras, en fonction de ce qui est nécessaire pour le montage du projecteur.

Le support est fourni avec des bras courts et longs ; utilisez la longueur nécessaire.

IMPORTANT : montez le projecteur de manière équilibrée au centre du système d'élévation

)* Des adaptateurs spécifiques sont disponibles séparément pour la plupart des projecteurs de plus grande taille

1.6 Montage des câbles au niveau des ciseaux

- **IMPORTANT** : formez des boucles aux points d'articulation des ciseaux, afin d'éviter d'endommager le câble.
- Séparez les câbles de l'alimentation et des signaux à gauche et à droite.
- Répartissez les câbles à gauche et à droite en tenant compte du poids et de la souplesse, afin d'éviter tout déséquilibre du système d'élévation.

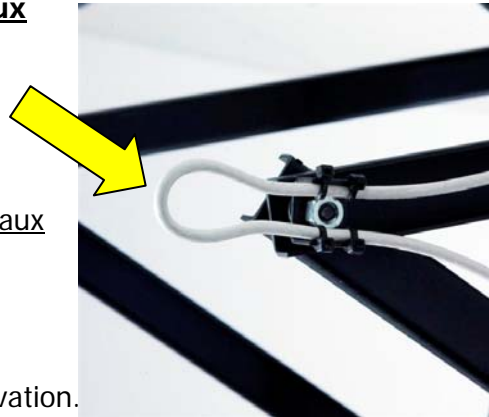

1.7 Montage de l'armature plafond

L'élévateur PPL 1515 est fourni en standard avec une armature plafond de 60 x 40 cm

Le PP 370 et le PPA 380 sont des armatures plafond plus grandes disponibles en option et qui conviennent à tous les systèmes d'élévation. Pour leur installation, veuillez vous reporter au manuel fourni avec ces produits.

Montage de l'armature plafond PPL 1515 :

Détail du dessus de l'armature plafond avec les tiges filetées montées sur l'élévateur

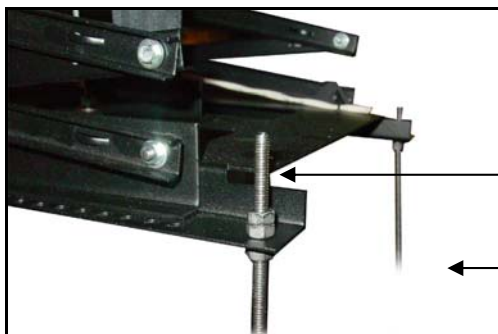

Ne pas faire dépasser de plus de 5 cm au-dessus de l'armature de l'élévateur.

Coupez les tiges filetées à la bonne longueur en tenant compte de la hauteur du projecteur.

Détail du dessous de l'armature plafond

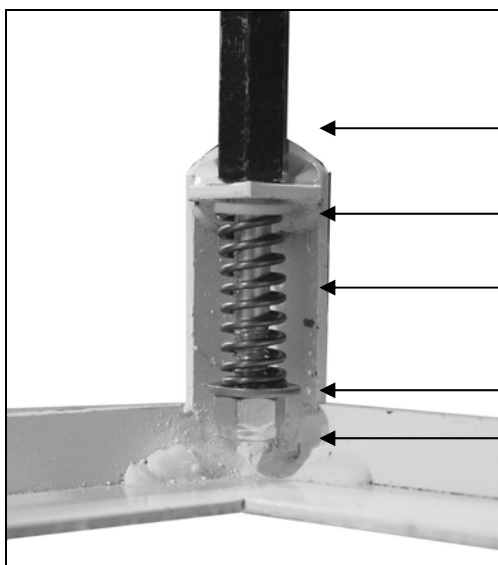

Écrou entretoise

Rondelle en plastique

Ressort

Rondelle

Écrou de blocage

Remarque :

Faites prudemment monter le système d'élévation au moyen de la commande à distance. En dernier lieu, réglez les tiges filetées de manière à obtenir un raccord parfait entre l'armature plafond et le reste du plafond. Lors du réglage de l'armature plafond, les ressorts doivent être comprimés entre 3 et 6 mm.

1.8 Réglage précis de la position initiale

Une fois le système d'élévation entièrement opérationnel, il peut être nécessaire de procéder à un réglage fin de la position initiale. Par exemple, si l'élévateur est installé dans un faux plafond et qu'une position de fermeture précise est nécessaire.

PPL 1515

Le réglage de la butée identifiée sur la photo (PPL 1515) permet d'ajuster la position initiale du système d'élévation sur une plage de 10 cm. Réglez la position initiale par des essais et corrigez si nécessaire.

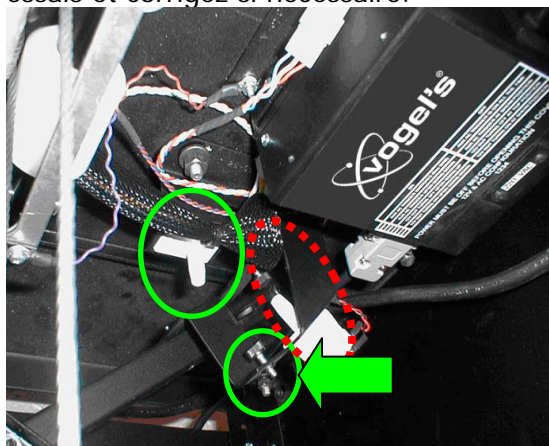

ATTENTION

Ne modifiez PAS la position du commutateur de position/limite inférieure qui lui ressemble (entouré en pointillés rouges sur la photo).

PPL 2525

Avec le PPL 2525, le réglage précis s'effectue en pliant légèrement le bras du microrupteur.

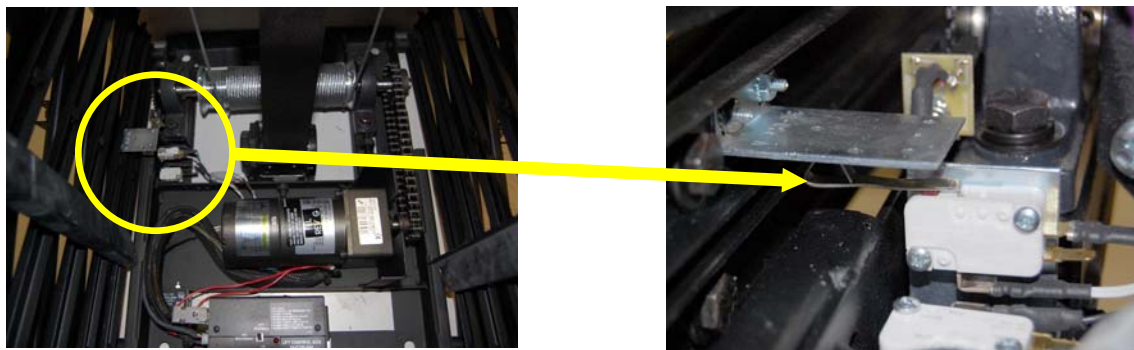

PPL 3535 et PPL 4545

Aucune possibilité de réglage précis.

2 Réglage des positions et utilisation

2.1 Modes de fonctionnement

2.1.1 Mode automatique

Mode correspondant à l'utilisation normale.

- Bouton Down : l'élévateur se place automatiquement en position de projection
- Bouton Up : l'élévateur se place automatiquement en position supérieure/initiale
- Bouton Override + Down : l'élévateur se place automatiquement en position de maintenance

2.1.2 Mode manuel

Mode de réglage de position.

L'élévateur bouge uniquement lorsque le bouton haut ou bas est enfoncé et il s'arrête lorsque le bouton est relâché.

Pour activer le mode manuel : Override (maintenir enfoncé) > Up > relâcher Up > relâcher Override

Pour revenir au mode automatique : Override (maintenir enfoncé) > Stop > relâcher Stop > relâcher Override

2.1.3 Mode d'urgence

Voir le chapitre sur le dépannage, page 20.

2.2 Commande à distance câblée

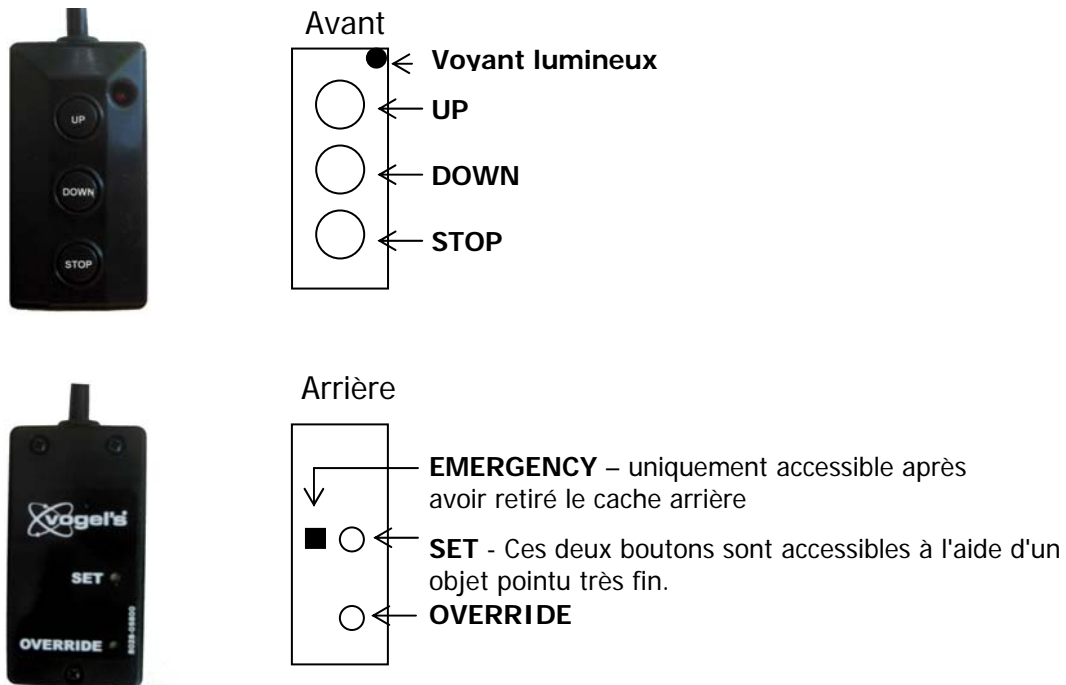

Ne pas débrancher la commande à distance câblée

Il est recommandé de laisser la commande à distance portable raccordée à l'unité de contrôle **en supplément** de tout autre dispositif de commande en option. Ceci permettra d'utiliser le bouton **OVERRIDE** pour la maintenance ou en cas de panne du système de commande externe.

2.3 Réglage des positions

Le réglage des positions est uniquement possible en MODE MANUEL

2.3.1 Pour activer le MODE MANUEL

Utilisez un objet pointu très fin (ex : bout de trombone redressé)

- Maintenez le bouton **OVERRIDE** enfoncé (à l'arrière)
- Appuyez sur **UP**
- Relâchez le bouton **UP**
- Relâchez le bouton **OVERRIDE**



Testez le fonctionnement du système d'élévation en appuyant sur le bouton **DOWN**. L'élévateur doit seulement s'abaisser lorsque le bouton est enfoncé. Il s'arrête immédiatement lorsque le bouton est relâché.

2.3.2 Pour revenir au MODE AUTOMATIQUE

- Maintenez le bouton **OVERRIDE** enfoncé (à l'arrière)
- Appuyez sur **STOP**
- Relâchez le bouton **STOP**
- Relâchez le bouton **OVERRIDE**

Testez le fonctionnement du système d'élévation en appuyant brièvement sur le bouton UP ou DOWN. L'élévateur doit automatiquement se déplacer en position initiale ou de projection.

2.3.3 Réglage de la POSITION DE PROJECTION

La position de projection correspond à la hauteur à laquelle l'élévateur s'arrête automatiquement et où l'image est projetée sur l'écran.

- 1.) Activez le **Mode manuel** (voir 4.3.1)
- 2.) Appuyez sur **DOWN** pour abaisser l'élévateur jusqu'à la hauteur de **projection** requise.
- 3.) Verrouillez cette position
 - Maintenez le bouton **SET** enfoncé (à l'arrière)
 - Appuyez sur **UP**
 - Relâchez le bouton **UP**
 - Relâchez le bouton **SET**
- 4.) Retournez en Mode automatique (voir 4.3.2)



- 5.) Remplacez le système d'élévation en position initiale en appuyant à nouveau sur le bouton **UP**)*
- 6.) Testez le réglage de la position de projection. Appuyez une fois le bouton **DOWN**. L'élévateur s'abaisse alors jusqu'à sa position préprogrammée. Si ce n'est pas le cas, répétez la procédure qui précède)*

)* Remarque : L'élévateur doit être en MODE AUTOMATIQUE pour que les commandes fonctionnent correctement.

2.3.4 Réglage de la POSITION DE MAINTENANCE

Cette position est plus basse que la position de projection. En position de maintenance, le système d'élévation s'abaisse suffisamment pour faciliter l'entretien et la réparation du projecteur.

- 1.) Activez le **Mode manuel** (voir 4.3.1)
- 2.) Appuyez sur **DOWN** pour abaisser l'élévateur jusqu'à la hauteur de **maintenance** requise.
- 3.) Verrouillez cette position
 - o **Maintenez** le bouton **SET** enfoncé (à l'arrière)
 - o Appuyez sur **STOP**
 - o Relâchez le bouton **STOP**
 - o Relâchez le bouton **SET**
- 4.) Retournez en **Mode automatique** (voir 4.3.2)
- 5.) Remplacez le système d'élévation en position initiale en appuyant une fois sur le bouton **UP**)*
- 6.) Testez le réglage de la position de maintenance. **Maintenez** le bouton **OVERRIDE** enfoncé, puis appuyez sur **DOWN**. L'élévateur s'abaisse alors jusqu'à la position de maintenance. S'il se déplace, vous pouvez relâcher les deux boutons)*
- 7.) Pour éviter toute manipulation non autorisée, la fonction de maintenance fonctionne uniquement en appuyant sur le bouton **OVERRIDE** dissimulé + **DOWN**.

)* Remarque : L'élévateur doit être en MODE AUTOMATIQUE pour que les commandes fonctionnent correctement.

3 Commande à distance

Le système propose 5 connecteurs pour les options de commande à distance

1. Remote 1
2. Remote 2
3. Déclencheur AC
4. Sortie 12 VCC
5. Entrée 12 V

Remote 1 et 2 (connecteurs à 9 broches)

Remote 1 et Remote 2 sont deux connecteurs parallèles qui permettent de contrôler toutes les fonctions de l'élévateur par commutation de 5V à la terre. Ils peuvent être utilisés pour les systèmes de domotique (Crestron, AMX, etc.), pour les interrupteurs muraux ou pour le kit infrarouge PPA 360 disponible en option.

ATTENTION : raccorder uniquement des commutateurs hors tension, **ne pas connecter du 220-230V !!**

Déclencheur CA (connecteur 3,5 mm)

Fournit du 12V pour contrôler, par exemple, l'alimentation secteur du projecteur. Le moment du courant 12V peut être réglé à l'aide des commutateurs DIP 1 et 2 (moment = lorsque l'élévateur commence ou s'arrête de se déplacer)



Sortie 12 VCC (connecteur 3,5 mm)

Fournit 12V pour contrôler un écran de projection électrique. Le moment du courant 12V peut être réglé à l'aide des commutateurs DIP 3 et 4 (moment = lorsque l'élévateur commence ou s'arrête de se déplacer)

Utilisez uniquement une fiche **mono** 3,5 mm (1 fournie)

Entrée 12 V (connecteur 3,5 mm)

Lorsque le système d'élévation est en mode automatique et que cette entrée reçoit du courant 12V, l'élévateur se déplace en position de projection. Lorsqu'il reçoit du courant 0V, l'élévateur se déplace en position initiale.

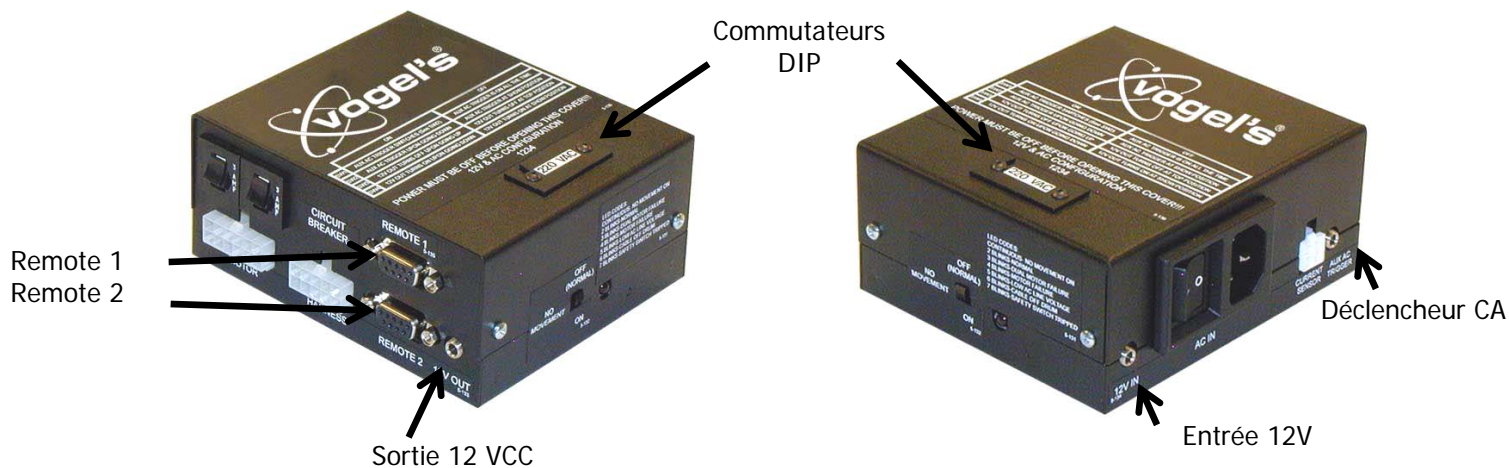

3.1 Raccordement d'un système de domotique/contrôle sur Remote 1 ou 2

Le système d'élévation peut facilement être connecté à un système d'automatisation, tel qu'un système Creston, AMX ou autre.

- Utilisez le connecteur spécial pour commande externe (fourni).
- Pour le branchement des câbles, consulter l'annexe 1 à la page suivante.
- Longueur maximale des câbles :
 - 0,35 mm² (blindé) jusqu'à 30 m
 - 0,50 mm² (blindé) jusqu'à 150 m



Laissez le relais du système de commande établir le contact pendant une demi-seconde avant de l'interrompre. (Mode de contact momentané de 1/2 seconde.)

Toutes les fonctions peuvent être contrôlées, mais ce sont les commandes Haut, Bas et Arrêt qui sont les plus utilisées.

Avertissement :

Pour éviter l'utilisation non autorisée de certaines fonctions, il est vivement recommandé de programmer les fonctions telles que Position de maintenance, Mode manuel et Mode d'urgence sur des pages cachées ou protégées par mot de passe (lors de l'utilisation d'un système d'automatisation).

3.2 Fonctions des commutateurs DIP et réglages du déclencheur CA et de la sortie 12V

Coupez l'alimentation 220-230V avant tout réglage des commutateurs DIP

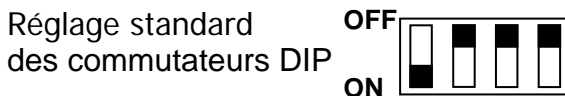

Comm. 1 et 2 pour la sortie "Déclencheur CA"		Sortie	Quand
Pos. comm. DIP	1 2		
0 V		toujours 12 V	
12 V		initiale, descente, proj., montée	
0 V		toujours 12 V	
12 V		initiale, descente, proj., montée	
0 V		montée, initiale, descente	
12 V		projection	
0 V		montée, initiale	
12 V		descente, projection	

Comm. 3 et 4 pour la sortie "12V"		Sortie	Quand
Pos. comm. DIP	3 4		
0 V		montée, initiale	
12 V		descente, projection	
0 V		initiale	
12 V		descente, proj., montée	
0 V		initiale, descente	
12 V		projection, montée	
0 V		initiale, descente, montée	
12 V		projection	

Annexe 1 Schéma de connexion du connecteur à 9 broches

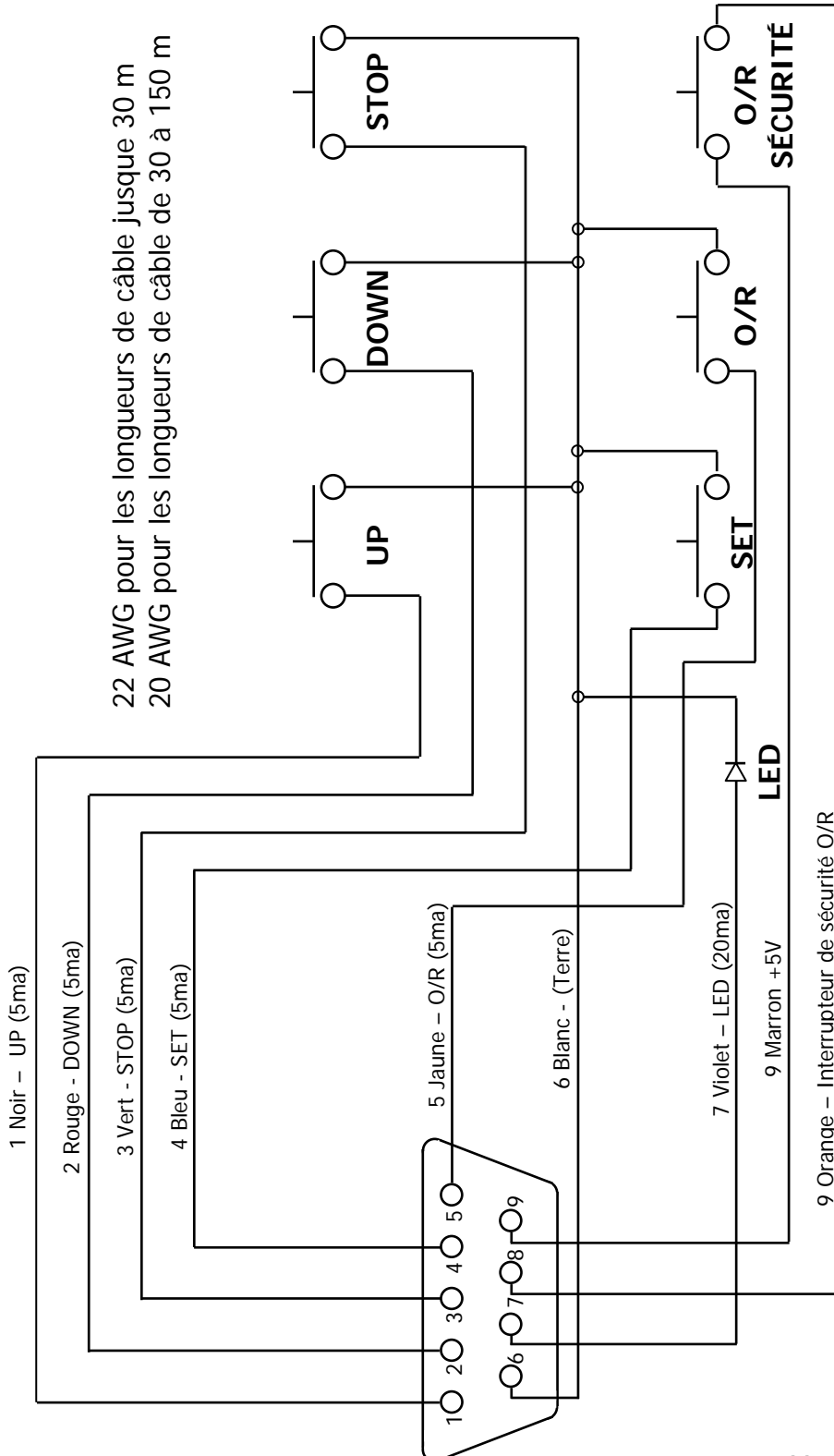

Important :

O/R = OVERRIDE

Pour éviter tout risque de court-circuit, ne raccordez rien aux broches 8 et 9 à l'exception du bouton de contournement de la sécurité (O/R Sécurité)

4 Dépannage

Annulation des erreurs (arrêter le clignotement du voyant lumineux)

Pour effacer des erreurs de la mémoire, appuyez sur le bouton STOP et maintenez-le enfoncé pendant 10 secondes, puis relâchez-le. Si la même erreur se reproduit, veuillez vous référer à l'organigramme de dépannage à l'annexe 2.

Le voyant lumineux clignote en continu

L'interrupteur d'immobilisation (No Movement) est en position de marche ; placez-le en position d'arrêt/normale.

Le voyant lumineux clignote 3, 4, 5 fois

Il s'agit d'indications peu fréquentes, veuillez vous référer au tableau de dépannage.

Le voyant lumineux clignote 6 fois

Le capteur de sécurité du câble a été activé.

Le capteur de sécurité du câble s'active lorsqu'il entre en contact avec les câbles en acier. Le système d'élévation s'arrête pour éviter un déroulement non contrôlé par rapport au tambour.

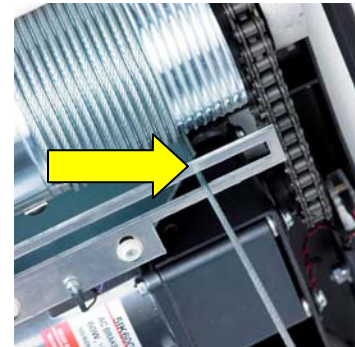

Causes possibles :

- Quelque chose bloque l'élévateur.
- Les plaques de transport n'ont pas été retirées.
- L'élévateur n'est pas à niveau.
- L'un des câbles en acier ne passe pas dans les trous de la plate-forme descendante et provoque un déséquilibre.

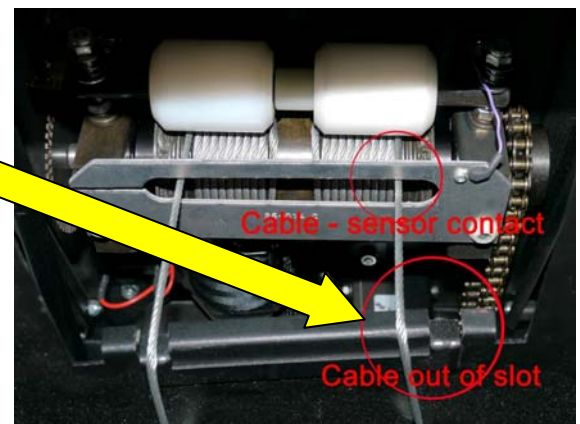

Résolution du problème :

1. Éliminez la cause du problème (voir ci-dessus).
2. Maintenez le bouton STOP enfoncé pendant 10 secondes pour effacer l'erreur de la mémoire.
3. L'élévateur devrait maintenant fonctionner correctement.

Le voyant lumineux clignote 7 fois

Le commutateur de limite inférieure a été activé.

Pour éviter que les câbles de l'élévateur ne se déroulent en sens inverse, lorsque l'élévateur dépasse, pour l'une ou l'autre raison, sa position la plus basse (en dessous de la position de maintenance), le système est équipé d'un commutateur de sécurité de limite inférieure. L'activation de ce commutateur déclenche l'arrêt complet du système d'élévation. De plus, les boutons de la commande à distance ne répondent plus et le témoin lumineux clignote 7 fois.

Cause possible :

- Le commutateur de limite inférieure a été ajusté par accident.

Résolution du problème :

1. Utilisez le mode d'urgence pour faire remonter l'élévateur et désactiver le commutateur de limite inférieure.

Mode d'urgence :

- Ouvrez le cache arrière de la commande à distance câblée (circuits à basse tension, sans danger)
 - Enfoncez le bouton STOP pendant 10 secondes > le voyant lumineux s'arrête de clignoter
 - Appuyez sur le bouton d'urgence 'dissimulé' + bouton UP > l'élévateur remonte, désactivant ainsi le commutateur de limite inférieure
 - Refermez la commande à distance câblée
2. Vérifiez que le commutateur de limite inférieure est correctement réglé, à environ 3 cm au-dessus du point le plus bas.
 3. Si le problème persiste, veuillez contacter votre importateur pour connaître la procédure de réinitialisation de la limite inférieure électronique.

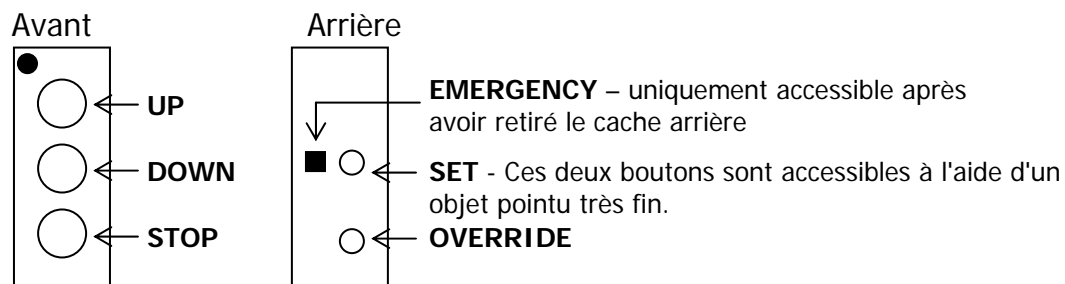

Vue d'ensemble du système d'élévation PPL 1515

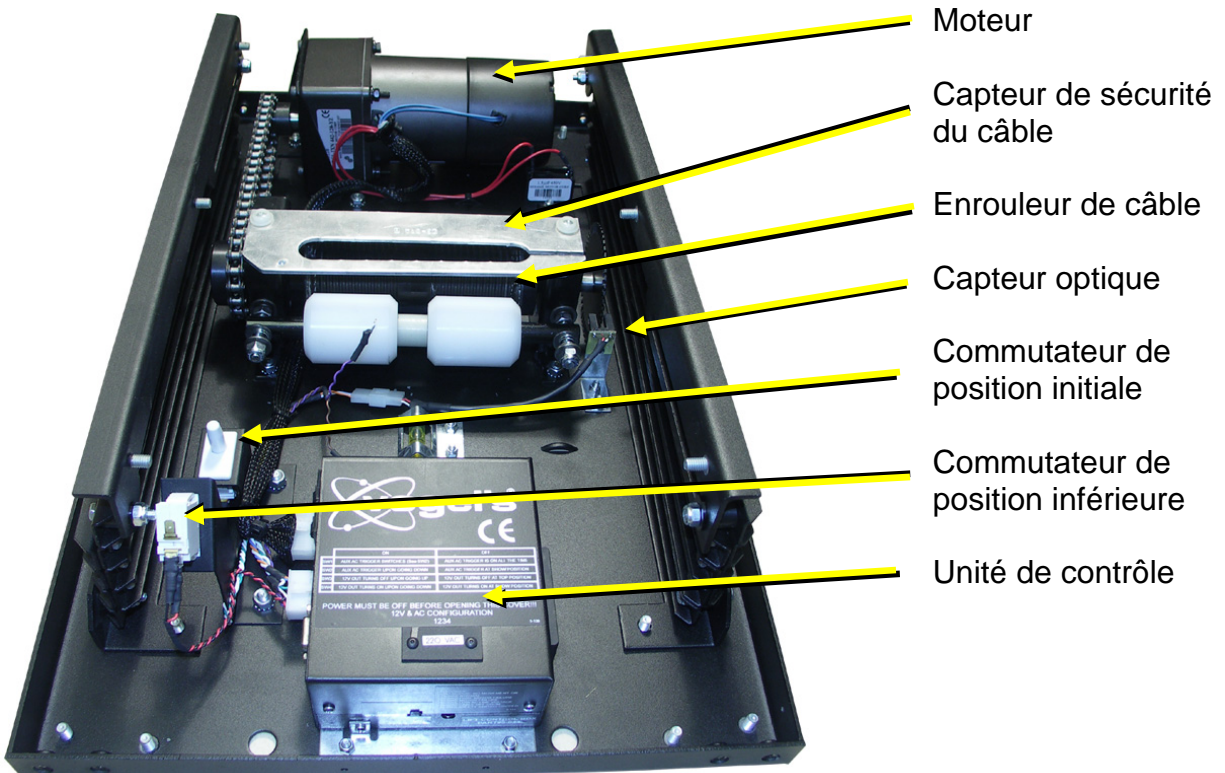

Vue d'ensemble du système d'élévation PPL 2525

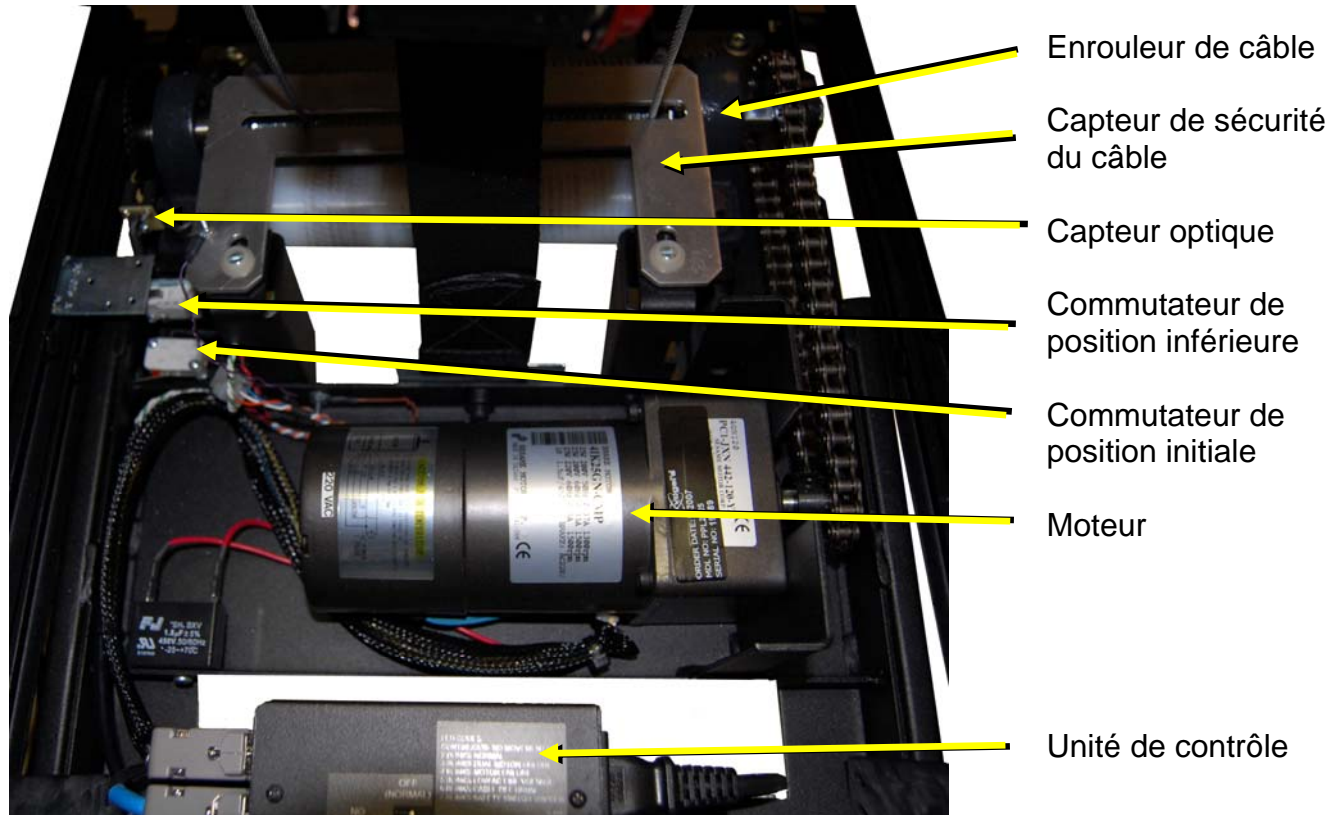

Vue d'ensemble du système d'élévation PPL 3535

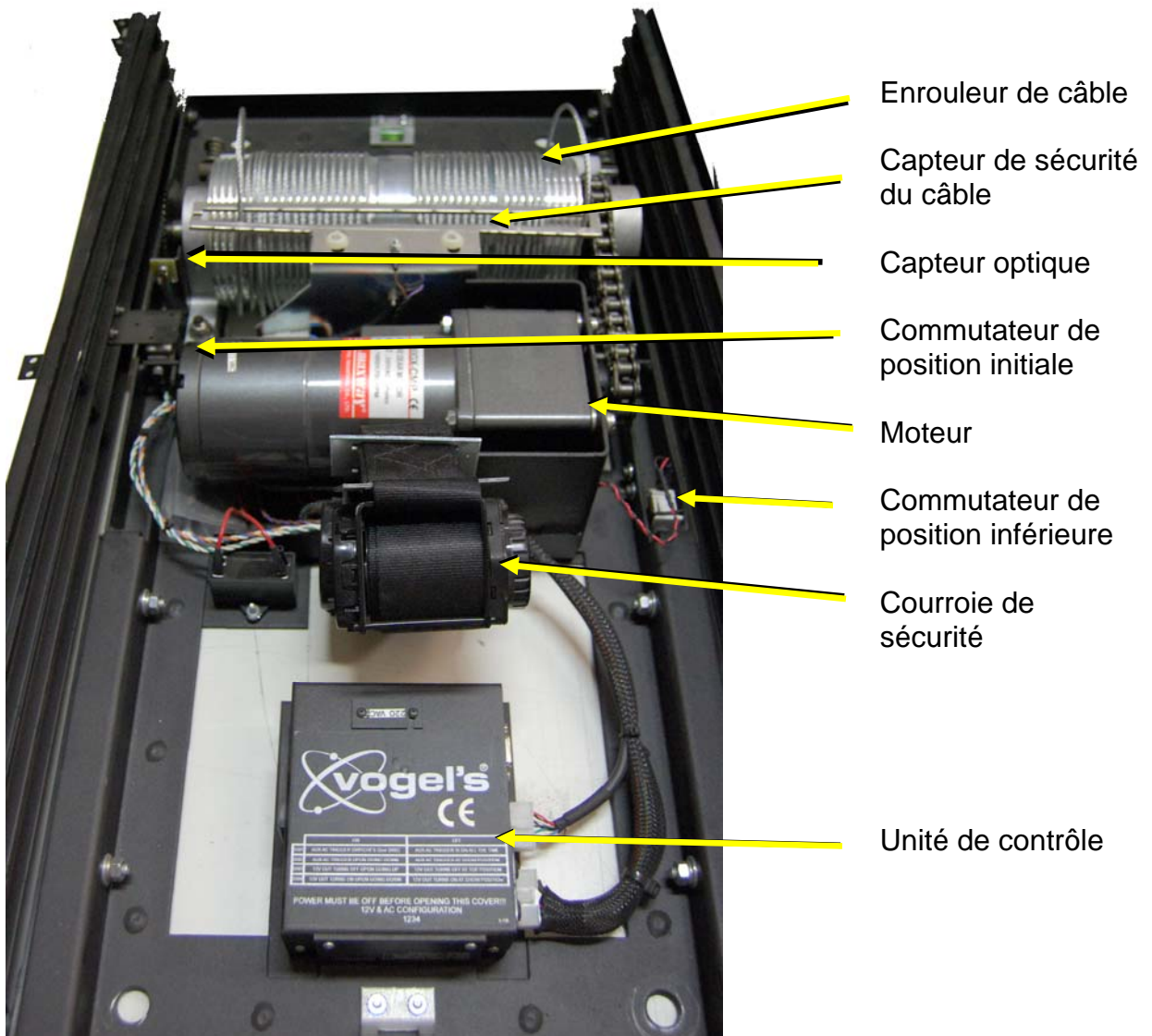

Déclaration de conformité

DECLARATION DE CONFORMITE CE

Code de référence : DoCPlafondlift-tben.doc

En ce qui concerne la directive sur les machines

Nous Vogel's
Hondsruglaan 93
5628 DB Eindhoven
Pays-Bas
Tél : +31(0)40 – 26 47 400
Fax : +31(0)40 – 26 47 495

Déclarons entièrement sous notre propre responsabilité que :

- 1- Nous sommes le fabricant du produit suivant :
Système d'élévation de projecteur
Nom de marque : Vogel's
Modèles : PPL 1515, PPL 2525, PPL 3535
N° de série : tous les numéros de série de ces modèles

Cette déclaration concerne :

- 2- La machine a été conçue et fabriquée conformément aux exigences de la directive sur les machines 98/37/CEE (dernière version).
- 3- La machine répond aux exigences des directives communautaires complémentaires indiquées ci-dessous :
Directive en matière de basse tension 73/23/CEE. (dernière version)
Directive CEM 89/336/CEE (dernière version)
- 4- La machine a été conçue et construite conformément aux normes européennes suivantes :

NEN-EN 1050: 1997	Principes d'évaluation des risques
NEN-EN 294: 1994	Distances de sécurité
NEN-EN-IEC 60204-1:2006	Équipement électrique des machines
NEN-EN 953: 1998	Protecteurs

Vogel's Products BV



Eindhoven, Pays-Bas, 12-4-2007



Quick operation manual for projector lift systems:

PPL 1515, PPL 2525

PPL 3535, PPL 7575

Wired remote control unit

The wired remote control lets you operate the lifts system, programm the Show and Service positions and give status feedback via the LED.

The SET and OVERRIDE buttons are semi hidden on the back of the remote control. Use a paperclip or other pointed object to push these buttons.



Remote control functions

Function	Buttons
Manual mode	Override + Up
Back to Automatic mode	Override + Stop
Set Show position	Set + Up
Set service position	Set + Stop
Travel to Service position	Override + Down

Manual mode: only used to set/programm positions. In manual mode the lift only moves when a button is pressed. If a button is released the lift will stop.

Automatic mode: is the normal operating mode.

The Up button will let the lift automatic go to the Top-home position.

The Down button will let the lift automatic go to the Show position.

Override + Down will let te lift automatic go to the service position.

Error codes, number of LED blinks

LED blinks	Status
Continiously	No movement switch on the Control Box is in ON position and all functions are disabled. Set switch in OFF/ Normal position.
2 blinks	Lift is operational, LED stops after start up
3 blinks	Eeprom failure
4 blinks	Motor is not moving, check trouble shooting chart.
5 blinks	Low AC power
6 blinks	Cable safety sensor activated. The steel cable contacted the sensor.
7 blinks	Lowest position switch is activated. See the manual to solve this problem.